



MSZ EN ISO 9001:2001

Anyagvizsgáló, Műszaki Szakértői,  
Kereskedelmi és Szolgáltató Betéti Társaság

7100. Szekszárd, Cserfa u. 1 és 6.

Tel. / Fax: 06-74-417-897



□ □ Kizárólagos Képviselet és  
MÁRKASZERVÍZ

E-mail: agmuszk@tolna.net

Mobil:06-20-9644-860

## BALTOSPOT - GFC205 röntgengép



### Technikai adatok:

- Súly: 25,5 kg gyűrűk nélkül
- Magas feszültségű tartomány: 70-200 kV
- Cső áram feszültsége: 1,5-5 mA
- Teljesítmény periódus: 100% ( 30°-os hőmérsékletnél mA-ben)
- Szigetelés: SF6 gáz
- Hálózati csatlakozás: 180-260 V
- Besugárzási szög: 360° x 45°
- Fókuszpont méret (IEC336): Ø5 x 1,2
- Szűrés: 9,1 mm Al
- Anód hűtés típusa: Levegő
- Hőmérséklet tartomány: max 70°C
- Csatlakoztatás: 20 m csatlakozó kábel
- opcionális sugárzásjelző lámpa
- opcionális hord táska

### Mechanical

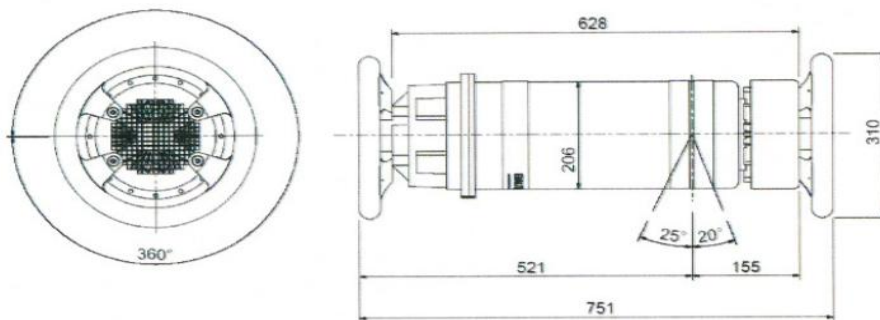

Weight without rings : 25,5 kg