



MSZ EN ISO 9001:2001

Anyagvizsgáló, Műszaki Szakértői,  
Kereskedelmi és Szolgáltató Betéti Társaság

7100. Szekszárd, Cserfa u. 1 és 6.

Tel. / Fax: 06-74-417-897



□ □ Kizárólagos Képviselet és  
MÁRKASZERVÍZ

E-mail: agmuszk@tolna.net

Mobil:06-20-9644-860

## BALTOSPOT - GFC165 röntgengép



### Technikai adatok:

- Súly: 12,3 kg gyűrűk nélkül
- Magas feszültségű tartomány: 50-160 kV
- Cső áram feszültsége: 0,1-5 mA
- Teljesítmény periódus: 100% ( 30°-os hőmérsékletnél mA-ben)
- Szigetelés: SF6 gáz
- Hálózati csatlakozás: 180-260 V
- Besugárzási szög: 360° x 40°
- Fókuszpont méret (IEC336): Ø4 x 0,9
- Szűrés: 7 mm Al
- Anód hűtés típusa: Levegő
- Hőmérséklet tartomány: max 70°C
- Csatlakoztatás: 20 m csatlakozó kábel
- opcionális sugárzásjelző lámpa
- opcionális hord táska

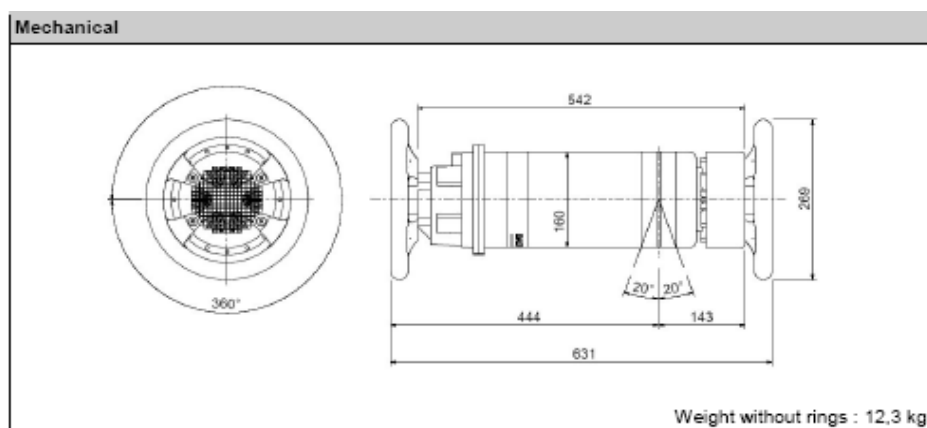

Ügyvezető : Bánki Ede  
Adószám : 20591281-2-17.  
Cégbíróság : Szekszárd Megyei Bíróság,

Bankszámlaszám :  
CIB Bank Rt. Szekszárd  
10700237-02370206-51100005